

INSTRUKCJA OBSŁUGI**Napełniacz oleju 7.5L
AE300176****OPIS PRODUKTU**

Przyrząd jest przeznaczony do napełniania olejem automatycznych skrzyń biegów, dyferencjałów oraz innych skrzynek przekładniowych. Całkowita pojemność zbiornika wynosi 7.5L. Wydajność ok. 70 cm³ na jeden cykl pompy. Klasa lepkości oleju nie powinna przekraczać SAE 140.

Wyposażenie standardowe:**Wyposażenie opcjonalne (AE300176-A):****INSTRUKCJA OBSŁUGI****Sposób użycia:**

1. Otworzyć korek wlewu i napełnić zbiornik olejem.
2. Dobrać odpowiednią końcówkę wg. marki samochodu i typu skrzyni.
3. Połączyć końcówkę z zaworem napełniacza wg. Schematu.
4. Umieścić końcówkę w skrzyni.
5. Otworzyć zawór i pompować olej.

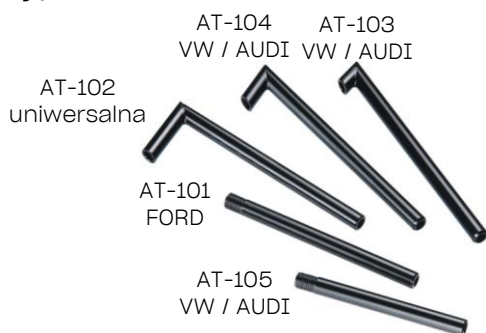
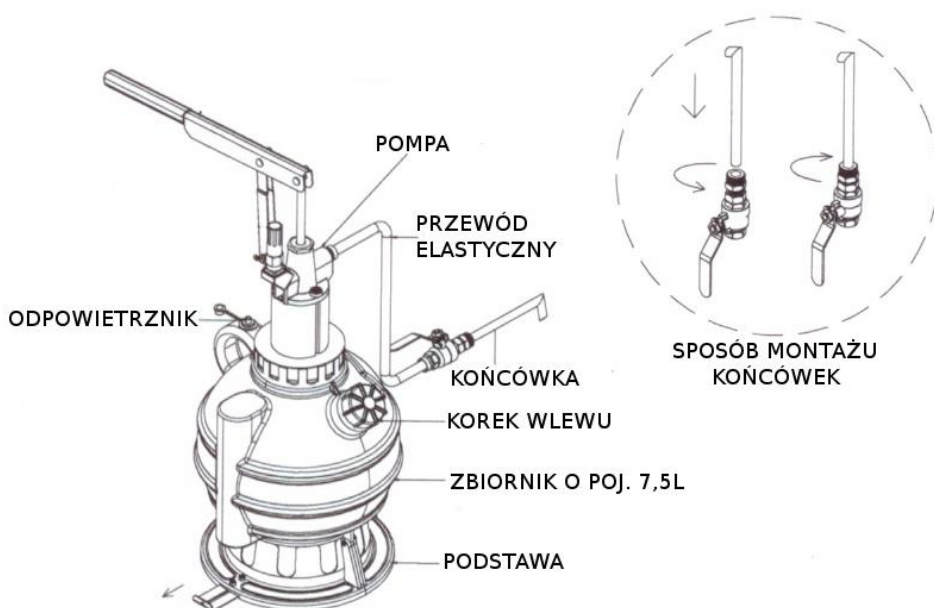

WARUNKI GWARANCJI

1. Firma TECHSAM udziela gwarancji na prawidłowe działanie wyrobu przez okres 12 miesięcy od daty zakupu.
2. Gwarancja obejmuje bezpłatne usuwanie usterek i wad fabrycznych ujawnionych w okresie gwarancji.
3. Gwarancja nie obejmuje uszkodzeń mechanicznych lub spowodowanych nieprawidłową eksploatacją wyrobu.
4. Gwarancja wygasa w razie stwierdzenia napraw lub przeróbek dokonanych przez osoby nieuprawnione.
5. Warunkiem rozpatrywania gwarancji jest przedłożenie karty gwarancyjnej wraz z reklamowanym wyrobem w punkcie serwisowym lub w miejscu sprzedaży.
6. Gwarancja ważna jest tylko z pieczęcią sprzedawcy i wpisaną datą sprzedaży.
7. Serwis gwarancyjny i pogwarancyjny zapewnia importer.

P.W. TECHSAM WOCH Sp. J.
al. Warszawska 131
20-824 Lublin
tel. +48 81 444 63 73
e-mail: techsam@jonnesway.pl

Data sprzedaży

Podpis i pieczęć sprzedającego