

INSTRUKCJA OBSŁUGI

Ściągacz hydrauliczny dwuramienny i trójramienny 20T AE310093



OPIS PRODUKTU

Ściągacz hydrauliczny jest wielozadaniowym przyrządem do demontażu takich elementów jak: łożyska, tuleje, koła pasowe, koła zębate itp. Rękojeść pompy można obracać o 360°, dzięki czemu możliwe jest stosowanie ściągacza w ograniczonej przestrzeni roboczej. Uniwersalna konstrukcja pozwala na montaż dwóch lub trzech łap w zależności od potrzeb, a całość dostarczana jest w wygodnej plastikowej walizce.

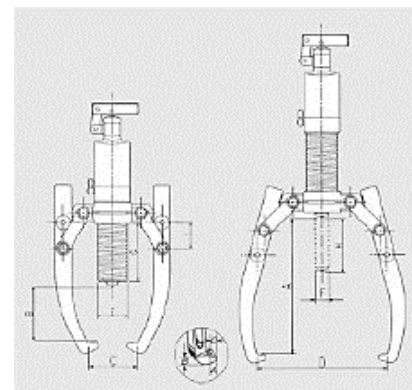

ZASIĘG (mm)		ZAKRES (mm)		WYSUW (mm)	KOŃCÓWKA POMPY (mm)			SZCZĘKI (mm)				WAGA (kg)
A	B	C	D	H	E	F	G	A	B	C	I	
360	190	210	520	111	80	40	161	20	27	33	60	22.0

Zawartość zestawu:

1. Siłownik hydrauliczny
2. Korpus ściągacza
3. Kasetka plastikowa
4. Przedłużka

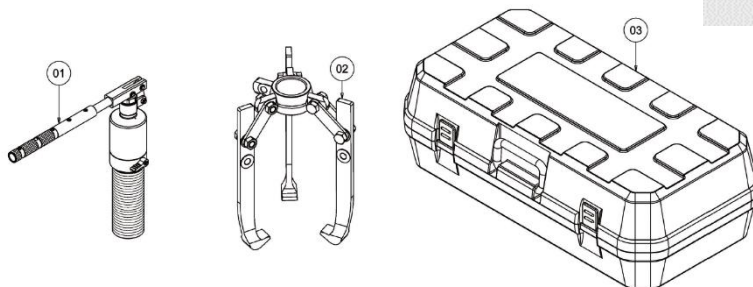

Schemat siłownika (AE310093-01-xx):

- | | | |
|--------------------------------------|---------------------------------------|--------------------------------------|
| 1. Korpus ściągacza | 18. Podkładka | 35. O-ring |
| 2. Tłok główny | 19. Zawór wlotowy | 36. Zbiornik wewnętrzny |
| 3. Tłoczyisko | 20. Pierścień uszczelniający (2 szt.) | 37. O-ring |
| 4. O-ring | 21. O-ring (3 szt.) | 38. Obudowa zbiornika |
| 5. Pierścień uszczelniający (2 szt.) | 22. Kulka (2 szt.) | 39. Nakładka zbiornika |
| 6. Pierścień uszczelniający | 23. Końcówka sprężyny | 40. Uchwyt obrotowy |
| 7. O-ring | 24. Sprężyna | 41. Nakrętka zabezpieczająca |
| 8. Pierścień rozdzielony | 25. Śruba | 42. Tłoczyisko pompy |
| 9. Końcówka stożkowa | 26. Zaślepka | 43. Uchwyt rękojeści |
| 10. Sprężyna | 27. O-ring | 44. Trzpień zabezpieczająca (2 szt.) |
| 11. Osłona tłoczyiska | 28. Śruba wlewu oleju | 45. E-ring (4 szt.) |
| 12. Pierścień rozdzielony | 29. Trzpień | 46. Łącznik |
| 13. Podkładka miedziana | 30. Kulka | 47. Śruba |
| 14. Zawór bezpieczeństwa | 31. Śruba zaworu | 48. Nakrętka teflonowa |
| 15. Osłona tłoczka pompy | 32. Pokrętło zaworu | 49. Przedłużka rękojeści |
| 16. O-ring (2 szt.) | 33. Śruba | |
| 17. Uszczelniając zwrotny | 34. Trzpień | |

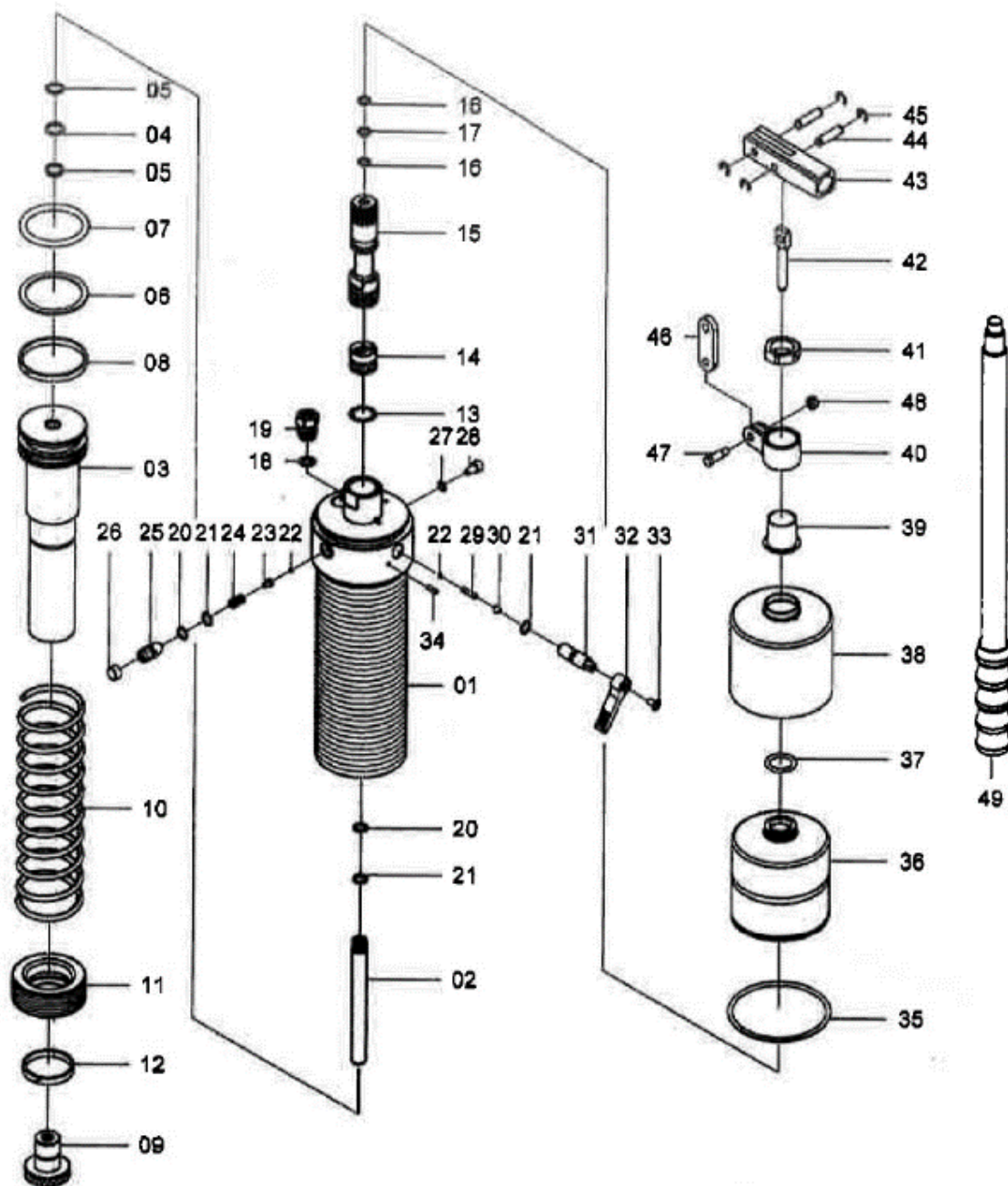

Schemat korpusu (AE310093-02-xx):

1. Jarzmo 2 i 3-ramienne (1 szt.)
2. Łapa ściągacza (3 szt.)
3. Łącznik łapy (6 szt.)
4. Sworzeń (6 szt.)
5. Nakrętka (12 szt.)

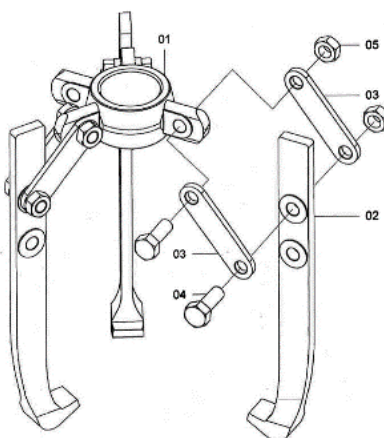

INSTRUKCJA OBSŁUGI

UWAGA: Przed przystąpieniem do pracy należy zapoznać się z instrukcją obsługi.

Wskazówki dotyczące bezpieczeństwa:

- Ściągacz powinny obsługiwać tylko i wyłącznie przeszkoleni pracownicy.
- Zawsze należy właściwie dobrać rozmiar i tonaż ściągacza.
- Podczas pracy należy zwrócić szczególną uwagę na położenie ściągacza centralnie w osi ściąganego przedmiotu.
- Stosować siatkę ochronną. Duża siła nacisku może spowodować uszkodzenie ściąganych elementów, siatka zabezpiecza przed powstałymi odłamkami.
- Siłę nacisku należy zwiększać łagodnie unikając gwałtownych ruchów pompy.
- Nie należy podgrzewać elementów, które mają kontakt ze ściągaczem. Może to spowodować uszkodzenie elementów ściągacza.

Instrukcja użytkowania:

1. Określ i wybierz właściwą szerokość uchwytu oraz długość ramion. Ważne! Konstrukcja umożliwia pracę jako ściągacz dwuramienny oraz trójramienny. Wszędzie gdzie jest to możliwe zalecane jest korzystanie z trzech ramion.
2. Przekręć pokrętkę zaworu w kierunku ruchu wskazówek zegara. Ważne! Ustaw zawór cylindra tak, aby zapewnić swobodny dostęp do zaworu umożliwiając jego obsługę w czasie wykonywanej pracy.
3. Ustaw ściągacz oraz jego łapy wokół elementu przeznaczonego do demontażu w taki sposób, aby wyeliminować jak najwięcej luzu.
4. Podpompuj lekko pompę w celu przesunięcia tłoka ściągacza naprzód tak, aby jego koniec dotknął punktu podparcia. Uchwyt obraca się o kąt 360°, co pozwala na wybranie najwygodniejszego położenia przy ściąganiu.
5. Dokonaj ostatecznego ustawienia ściągacza poprzez podpompowanie tłoka. UWAGA! Oś ściągacza musi być wyśrodkowana z osią ściąganego elementu. Brak właściwego wycentrowania może spowodować duże niebezpieczeństwo.

WARUNKI GWARANCJI

1. Firma TECHSAM udziela gwarancji na prawidłowe działanie wyrobu przez okres 12 miesięcy od daty zakupu.
2. Gwarancja obejmuje bezpłatne usuwanie usterek i wad fabrycznych ujawnionych w okresie gwarancji.
3. Gwarancja nie obejmuje uszkodzeń mechanicznych lub spowodowanych nieprawidłową eksploatacją wyrobu.
4. Gwarancja wygasa w razie stwierdzenia napraw lub przeróbek dokonanych przez osoby nieuprawnione.
5. Warunkiem rozpatrywania gwarancji jest przedłożenie karty gwarancyjnej wraz z reklamowanym wyrobem w punkcie serwisowym lub w miejscu sprzedaży.
6. Gwarancja ważna jest tylko z pieczęcią sprzedawcy i wpisaną datą sprzedaży.
7. Serwis gwarancyjny i pogwarancyjny zapewnia importer.

P.W. TECHSAM WOCH Sp. J.
al. Warszawska 131
20-824 Lublin
tel. +48 81 444 63 73
e-mail: techsam@jonnesway.pl

Data sprzedaży

Podpis i pieczęć sprzedającego

EC DECLARATION OF CONFORMITY

according to the following EC Directives
- Machinery Directive :2006/42/EC



The undersigned, Jim Lin representing JONNESWAY ENTERPRISES CO., LTD . /
6F-9, NO. 51, SEC. 2, KEELUNG RD., TAIPEI, TAIWAN, R.O.C., declares that the machine
described hereafter:

Hydraulic Puller

Model : AE310092, AE310093 , AE310094

Provided that it is used and maintained in accordance with the generally accepted codes of good practice and the recommendations of the instructions manual, meets the essential safety and health requirements of the Machinery Directive.

The TCF is archived in LUSILECTRA- VEICULOS E EQUIPAMENTOS, S.A. located in RUA ENG. FERREIRA DIAS, 953/993, 4100-247 PORTO, PORTUGAL.

For the most specific risks of this machine, safety and compliance with the essential requirements of the Directive has been based on elements of:

- EN ISO 12100:2010 Safety of Machinery - General principles for design - Risk assessment and risk reduction (ISO 12100:2010)
- EN ISO 4413:2010 Hydraulic fluid power - General rules and safety requirements for systems and their components (ISO 4413:2010)
- EN ISO 20361:2009 Liquid pumps and pump units - Noise test code - Grades 2 and 3 of accuracy (ISO 20361:2007)

Date: June 07, 2012

Signature: _____

Qualification : Product Manager