

**INSTRUKCJA OBSŁUGI****Suwmiarka elektroniczna  
150mm x 0.01mm  
MTC150**

24/02

**OPIS PRODUKTU****Dane techniczne**

Zakres pomiaru: 0 – 150mm / 0 – 6"

Dokładność pomiaru: 0.02mm / 0.001in (w zakresie: 0-100mm),  
0.03mm / 0.001in (w zakresie: 100-200mm)

Powtarzalność: 0.01mm / 0.005in

Maksymalna prędkość pomiaru: 1.5m/sek. 60in/sek.

Wyświetlacz LCD

Zasilanie 1x bateria LR44 pojemność 180mAh

Temperatura pracy: 0 - 40°C / 41 - 104°F

Warunki pracy: wilgotność powietrza od 0 do 80%

Temperatura przechowywania: -20°C do +70°C

Waga: 320g

Opakowanie: Kasetka plastikowa.

**Opis schematu urządzenia**

- 1 – ramię pomiaru zewnętrznego
- 2 – ramię pomiaru wewnętrznego
- 3 – szyna pomiaru głębokości
- 4 – powierzchnie pomiaru skoku
- 5 – prowadnica
- 6 – skala główna
- 7 – pokrywa baterii
- 8 – złącze transferu danych
- 9 – wyświetlacz LCD
- 10 – śruba ustalająca
- 11 – pokrętło noniusza
- 12 – włącznik ON / OFF
- 13 – Przełącznik zerowania
- 14 – przełącznik mm / cal
- 15 – przełącznik funkcji zapamiętania wartości

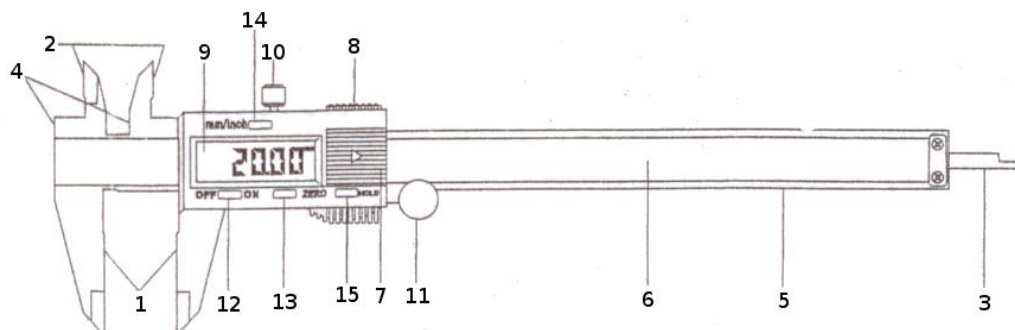
**INSTRUKCJA OBSŁUGI****Wymiana baterii**

Pokrywą pojemnika na baterię (7) należy przesunąć w kierunku wskazanym przez strzałkę, wyjąć baterię, włożyć nową baterię LR44 zwracając uwagę na prawidłową polaryzację (znak „+” na wierzchu), założyć pokrywę.

**Przebieg pomiaru**

- Włączyć przyrząd przyciskiem (12) ON/OFF
- Wybrać jednostki pomiaru mm lub inch za pomocą przycisku (14)
- Ustawić punkt zerowy ruchomym ramieniem i wyzerować przyrząd przyciskiem (13)
- Zmierzyć wymiar zewnętrzny za pomocą ramion (1), wewnętrzny za pomocą ramion (2), głębokość szyną (3). Za pomocą śruby ustalającej (10) można blokować pozycję urządzenia.

**Konserwacja**

- Utrzymywać w czystości, unikać zalania płynami, które mogą uszkodzić elektronikę.
- Można czyścić benzyną, smarować specjalnym smarem do urządzeń precyzyjnych. Unikać kontaktu z rozpuszczalnikami na bazie acetonu i alkoholu.
- Jeżeli przyrząd będzie nieużywany przez dłuższy czas należy usunąć baterie.

**WARUNKI GWARANCJI**

1. Firma TECHSAM udziela gwarancji na prawidłowe działanie wyrobu przez okres 12 miesięcy od daty zakupu.
2. Gwarancja obejmuje bezpłatne usuwanie usterek i wad fabrycznych ujawnionych w okresie gwarancji.
3. Gwarancja nie obejmuje uszkodzeń mechanicznych lub spowodowanych nieprawidłową eksploatacją wyrobu.
4. Gwarancja wygasa w razie stwierdzenia napraw lub przeróbek dokonanych przez osoby nieuprawnione.
5. Warunkiem rozpatrywania gwarancji jest przedłożenie karty gwarancyjnej wraz z reklamowanym wyrobem w punkcie serwisowym lub w miejscu sprzedaży.
6. Gwarancja ważna jest tylko z pieczęcią sprzedawcy i wpisaną datą sprzedaży.
7. Serwis gwarancyjny i pogwarancyjny zapewnia importer.

P.W. TECHSAM WOCH Sp. J.  
al. Warszawska 131  
20-824 Lublin  
tel. +48 81 444 63 73  
e-mail: techsam@jonnesway.pl

Data sprzedaży .....

Podpis i pieczęć sprzedającego .....



Zgodnie z Dyrektywą Unii Europejskiej nr 2002/96/WE oraz polską Ustawą o zużytym sprzęcie elektrycznym i elektronicznym (Dz.U. z 2005r. nr 180, poz. 1495) każdy sprzęt oznakowany znaczkiem "przekreślonego kosza na śmieci" po okresie jego eksploatacji nie może być umieszczany wraz z innymi odpadami, ale musi być przekazany do recyklingu. Szczegóły na [www.jonnesway.pl](http://www.jonnesway.pl)