

## INSTRUKCJA OBSŁUGI

### Ściągacz wtryskiwaczy VW/AUDI TDI AI020127



24/01

#### OPIS PRODUKTU

Przyrząd przeznaczony jest do demontażu wtryskiwaczy w 4-zaworowych silnikach VW 2.0 TDI (103kW).

Wykaz części:

| Lp. | Nr części   | Nazwa                  | Ilość |
|-----|-------------|------------------------|-------|
| 1   | AI020127-01 | Młotek bezwładnościowy | 1     |
| 2   | AI020127-02 | Prowadnica młotka      | 1     |
| 3   | AI020127-03 | Śruba główna           | 1     |
| 4   | AI020127-04 | Belka                  | 1     |

| Lp. | Nr części   | Nazwa                    | Ilość |
|-----|-------------|--------------------------|-------|
| 5   | AI020127-05 | Nakrętka zabezpieczająca | 1     |
| 6   | AI020127-06 | Trzpień                  | 2     |
| 7   | AI020127-07 | Podkładka z tworzywa     | 1     |
| 8   | AI020128-08 | Nakrętka prowadnicy      | 1     |

#### INSTRUKCJA OBSŁUGI

##### Instrukcja użytkownika:

- zdemontować górną osłonę paska zębatego i pokrywę głowicy silnika
- zdemontować oś dźwigiemek zaworowych
- zdemontować instalację elektryczną wtryskiwaczy i świec żarowych
- wykręcić dwie śruby mocujące wtryskiwacz
- wyjąć sworzeń kulisty z wtryskiwacza
- zamocować ściągacz w otworach śrub
- dokręcić śrubę główną ściągacza [AI020127-03]
- dokręcić nakrętkę zabezpieczającą [AI020127-05]
- za pomocą młotka bezwładnościowego [AI020127-01] wyciągnąć wtryskiwacz.

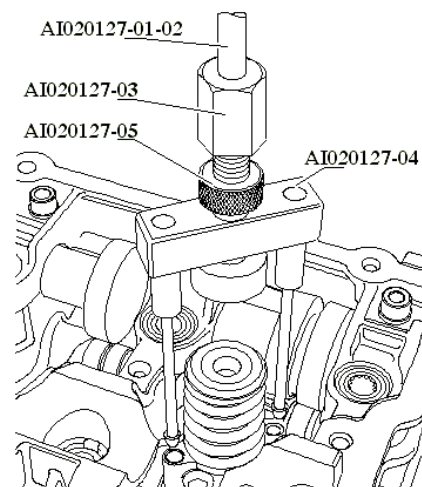
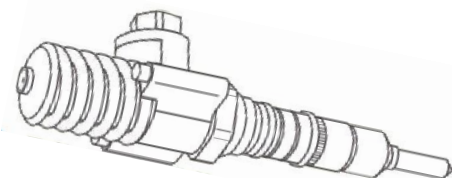

#### WARUNKI GWARANCJI

1. Firma TECHSAM udziela gwarancji na prawidłowe działanie wyrobu przez okres 12 miesięcy od daty zakupu.
2. Gwarancja obejmuje bezpłatne usuwanie usterek i wad fabrycznych ujawnionych w okresie gwarancji.
3. Gwarancja nie obejmuje uszkodzeń mechanicznych lub spowodowanych nieprawidłową eksploatacją wyrobu.
4. Gwarancja wygasa w razie stwierdzenia napraw lub przeróbek dokonanych przez osoby nieuprawnione.
5. Warunkiem rozpatrywania gwarancji jest przedłożenie karty gwarancyjnej wraz z reklamowanym wyrobem w punkcie serwisowym lub w miejscu sprzedaży.
6. Gwarancja ważna jest tylko z pieczęcią sprzedawcy i wpisaną datą sprzedaży.
7. Serwis gwarancyjny i pogwarancyjny zapewnia importer.

P.W. TECHSAM WOCH Sp. J.  
al. Warszawska 131  
20-824 Lublin  
tel. +48 81 444 63 73  
e-mail: techsam@jonnesway.pl

Data sprzedaży .....

Podpis i pieczęć sprzedającego .....